

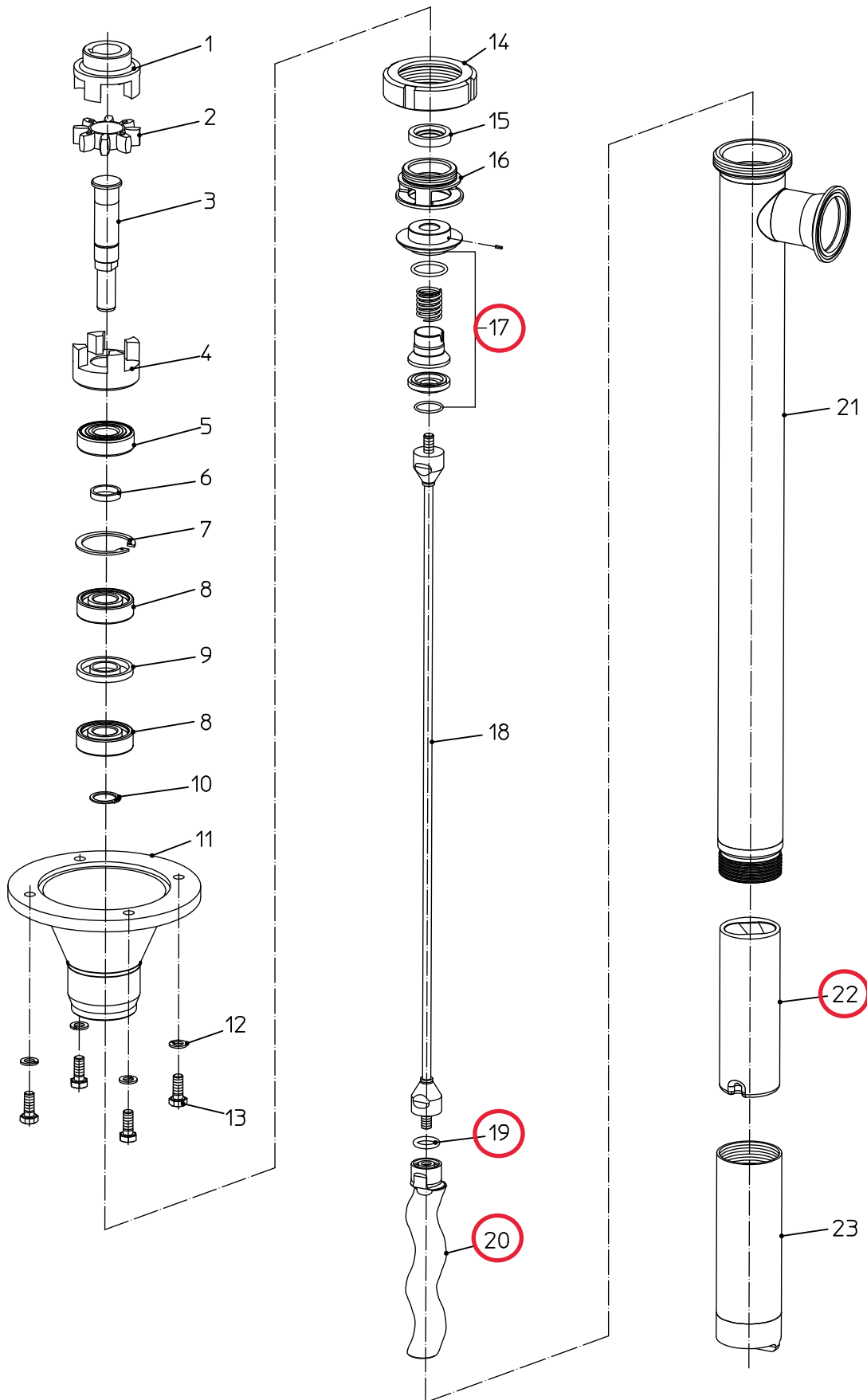

Exzentrerschneckenpumpe F 560 S3A-50/21  
Eccentric worm-drive pump F 560 S3A-54/26  
Pompe à vis hélicoïdale excentrée



**\*\* Items circled are included in the pump rebuild kit(s)**

Pos. Nr. Rep.	Stück/ Gerät Qty./ Unit Qté./ Unité	Bestellbezeichnung	Bestell-Nr. / Part No. / Référence		Description	Désignation
		<b>Ausführung nach Ersatzteildarstellung Nr. 560 80 015 – 12/2011 ab Fertigungsnr. 5602000</b>	<b>F 560 S3A-50/21</b>	<b>F 560 S3A-54/26</b>	<b>Version acc. to exploded view no. 560 80 015 - 12/2011 as from serial no. 5602000</b>	<b>Version selon vue d'explosion no. 560 80 015 - 12/2011 à partir de no. de série 5602000</b>
1	1	Kupplungshälfte	10-620 14 002	10-620 14 002	Coupling, motor side	Accouplement, côté moteur
2	1	Kupplungseinsatz	10-620 14 004	10-620 14 004	Coupling insert	Pièce d'accouplement
3	1	Obere Welle	10-560 28 019	10-560 28 019	Upper shaft	Arbre supérieur
4	1	Kupplungshälfte	10-560 28 048	10-560 28 048	Coupling, pump side	Accouplement, côté pompe
5	1	Freilauf	10-923 99 000	10-923 99 000	Sprag clutch	Arbre libre
6	1	Distanzring	10-550 24 320	10-550 24 320	Distance ring	Bague de distance
7	1	Sicherungsring	10-918 72 002	10-918 72 002	Circlip	Circlip
8	2	Rillenkugellager	10-922 90 001	10-922 90 001	Grooved ball bearing	Roulement à billes
9	1	Distanzringpaar	10-550 24 302	10-550 24 302	Distance ring	Bague de distance
10	1	Sicherungsring	10-918 40 000	10-918 40 000	Circlip	Circlip
11	1	Lagerflansch	10-560 28 020	10-560 28 020	Bearing flange	Flasque de palier
12	4	Federring	10-909 95 002	10-909 95 002	Spring washer	Rondelle élastique
13	4	Sechskantschraube	10-900 91 009	10-900 91 009	Hexagonal screw	Vis hexagonale
14	1	Nutmutter	10-907 90 056	10-907 90 056	Cap nut	Ecrou borgne
15	1	Wellendichtring Lebensmittelschmierfett / kg	10-925 40 001 10-952 00 012	10-925 40 001 10-952 00 012	Shaft seal Food grade grease / kg	Joint à lèvres Graisse spéciale alimentaire / kg
16	1	Zentrierflansch	10-550 24 349	10-550 24 349	Centring flange	Flasque de centrage
17	1	Dichtungssatz bestehend aus: Zentrierscheibe (mit Kerbstift 10-914 45 001)	10-560 28 194 10-560 28 008	10-560 28 195 10-560 28 009	Seal kit consisting of: Centring disc (c/w grooved pin 10-914 45 001)	Jeu de joints formant garniture d'étanchéité comprenant: Disque de centrage (avec goupille cannelée 10-914 45 001)
	1	Gleitringdichtung enthält: O-Ring Ø 25,07 x 2,62 (FKM) Hülse mit SiC-Ring Gleitringträger mit SiC-Ring O-Ring Ø 20,35 x 1,78 (FKM)	10-958 25 119 10-925 55 025 10-560 28 192 10-560 28 193 10-925 45 027	10-958 25 119 10-925 55 025 10-560 28 192 10-560 28 193 10-925 45 027	Mechanical seal complete O-ring Ø 25,07 x 2,62 (FKM) Sleeve with SiC-ring Support for sliding ring with SiC-ring O-ring Ø 20,35 x 1,78 (FKM)	Garniture d'étanchéité cpl. Joint torique Ø 25,07 x 2,62 (FKM) Douille avec joint en SiC Support pour joint glissant avec joint en SiC Joint torique Ø 20,35 x 1,78 (FKM)
18	1	Torsionswelle Eintauchtiefe 700 mm Eintauchtiefe 1000 mm Eintauchtiefe 1200 mm Eintauchtiefe 1500 mm	10-560 28 073 10-560 28 074 10-560 28 075 10-560 28 076	10-560 28 073 10-560 28 074 10-560 28 075 10-560 28 076	Torsion shaft Immersion length 700 mm Immersion length 1000 mm Immersion length 1200 mm Immersion length 1500 mm	Arbre Longueur 700 mm Longueur 1000 mm Longueur 1200 mm Longueur 1500 mm
19	1	O-Ring Ø 15 x 3,5 (FKM)	10-925 35 024	10-925 35 024	O-ring Ø 15 x 3,5 (FKM)	Joint torique 15 x 3,5 (FKM)
20	1	Exzentrerschnecke	10-560 28 064	10-560 28 066	Eccentric worm	Vis hélicoïdale excentrée
21	1	Außenrohr Clamp 2" Eintauchtiefe 700 mm Eintauchtiefe 1000 mm Eintauchtiefe 1200 mm Eintauchtiefe 1500 mm	10-560 28 060 10-560 28 061 10-560 28 062 10-560 28 063	10-560 28 114 10-560 28 115 10-560 28 116 10-560 28 117	Outer tube Clamp 2" Immersion length 700 mm Immersion length 1000 mm Immersion length 1200 mm Immersion length 1500 mm	Tube extérieur Clamp 2" Longueur 700 mm Longueur 1000 mm Longueur 1200 mm Longueur 1500 mm
22	1	Stator kpl. PTFE bestehend aus: Einschubstator PTFE Statormantel	10-560 28 196 10-560 28 191 10-560 28 188	10-560 28 197 10-560 28 187 10-560 28 184	Stator PTFE cpl. consisting of: Stator PTFE Stator housing	Stator cpl. PTFE comprenant: Stator PTFE Porte-stator
23	1	Ersatzteil-Kit bestehend aus: Pos. 17, 19, 20 & 22 (PTFE)	24-000 01 938	24-000 01 939	Spare parts kit consisting of: Item 17, 19, 20 & 22 (PTFE)	Kit de pièces de rechange se composant de: Rep. 17, 19, 20 & 22 (PTFE)
<b>** Items circled are included in the pump rebuild kit(s)</b>						
Änderungen vorbehalten / Rights reserved to make alterations						Sous réserve de modifications